

## ASSEMBLY AND OPERATING INSTRUCTIONS FOR MODEL SDL-55 DRUM LIFTER (For 55 Gallon Steel Drums) MODEL SDL-85 DRUM LIFTER (For 55 & 85 Gallon Steel Drums)

### TO ASSEMBLE

- 1) Line up holes (A) in Parts 1 and 2.
- 2) Slip pin (B) through the lined up holes.
- 3) Place washer (D) on Pin and insert Cotter Pin (C).
- 4) Bend Cotter Pin sufficiently to prevent it from coming out.

Part #1 should pivot freely inside Part #2. If it does not, lubricate lightly with silicone.

### To Operate

- 1) Manually position lift pads 1 and 2 on side of drum.
- 2) Slowly raise crane **MAKING SURE LIFT PADS SECURELY GRIP UNDER DRUM CHIME.**
- 3) Drum may now be lifted and transported.
- 4) Lifter is designed to allow placement of drum in a steel or poly overpack drum.
- 5) Lifter must be manually removed from drum after drum is in desired location.

### WARNING:

Capacity 1000 lbs  
USE ONLY WITH CLEAN, DRY, STRUCTURALLY SOUND STEEL DRUMS: EITHER TIGHT HEAD DRUMS OR REMOVABLE TOP DRUMS WITH COVERS LOCKED IN PLACE. **DO NOT USE ON OPEN HEAD DRUMS. NEVER WALK UNDER ELEVATED DRUMS. UNIT LIFT BAR MUST BE PLACED SECURELY UNDER DRUM CHIME OR LOCKING RING.**

Slowly raise crane **MAKING SURE LIFT PADS SECURELY GRIP UNDER DRUM CHIME.**

**ASSUREZ-VOUS QUE LES PLAQUES DE LEVAGES SONT SOLIDEMENT EN PLACE SOUS LE REBORD DU BARIL** et soulevez ensuite doucement la grue.

Levante lentamente la grúa, **ASEGURÁNDOSE DE QUE LOS SUJETADORES DE IZAMIENTO ESTÉN FIRMEMENTE CALZADOS DEBAJO DEL CANTO DEL TAMBOR.**

## INSTRUCTIONS D'ASSEMBLAGE ET D'UTILISATION ÉLÉVATEUR DE BARIL MODÈLE SDL-55 (Pour les barils d'acier de 55 galons (207,9 litres) ÉLÉVATEUR DE BARIL MODÈLE SDL-85 (Pour les barils d'acier de 55 et 85 galons (207,9 et 321,3 litres)

### Assemblage :

- 1) Alignez les trous (A) sur les pièces 1 et 2.
- 2) Glissez la tige (B) dans les trous alignés.
- 3) Placez la rondelle (D) sur la tige et insérez la goupille (C).
- 4) Recourbez la goupille *suffisamment pour l'empêcher de sortir.*

La pièce 1 devrait pivoter librement à l'intérieur de la pièce 2. Si ce n'est pas le cas, lubrifiez légèrement avec du silicone.

### Fonctionnement :

- 1) Placez manuellement les plaques de levage 1 et 2 sur les côtés du baril.
- 2) **ASSUREZ-VOUS QUE LES PLAQUES DE LEVAGES SONT SOLIDEMENT EN PLACE SOUS LE REBORD DU BARIL** et soulevez ensuite doucement la grue.
- 3) Le baril peut maintenant est soulevé et transporté.
- 4) L'élévateur de baril est conçu pour la mise en place de barils d'acier ou de polyoléfine dans des suremballages.
- 5) L'élévateur doit être retiré manuellement du baril lorsque celui-ci est dans l'emplacement voulu.

## MONTAJE E INSTRUCCIONES DE USO PARA Izador Modelo SDL-55 para tambores (para tambores de acero de 55 galones) Izador Modelo SDL-85 para tambores (para tambores de acero de 55 y de 85 galones)

### Montaje:

- 1) Haga coincidir los orificios (A) de las Piezas 1 y 2.
- 2) Inserte el pasador (B) a través de los orificios.
- 3) Coloque una arandela (D) en el pasador e inserte luego la chaveta (C).
- 4) Doble la chaveta *lo suficiente como para impedir que se salga.*

La Pieza #1 deberá pivotar libremente dentro de la Pieza #2. En caso contrario, lubríquela un poco con un lubricante con siliconas.

### Uso:

- 1) Coloque manualmente los sujetadores 1 y 2 en el costado del tambor.
- 2) Levante lentamente la grúa, **ASEGURÁNDOSE DE QUE LOS SUJETADORES DE IZAMIENTO ESTÉN FIRMEMENTE CALZADOS DEBAJO DEL CANTO DEL TAMBOR.**

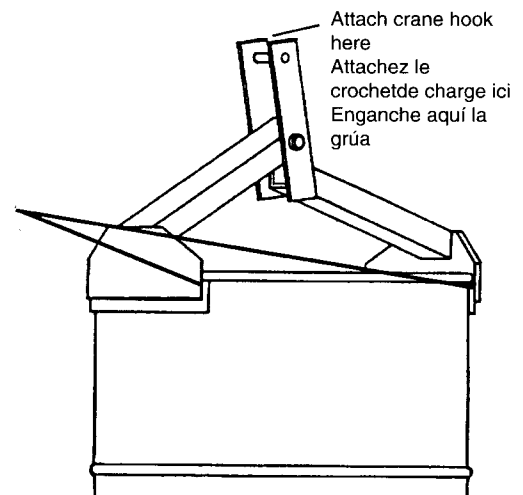
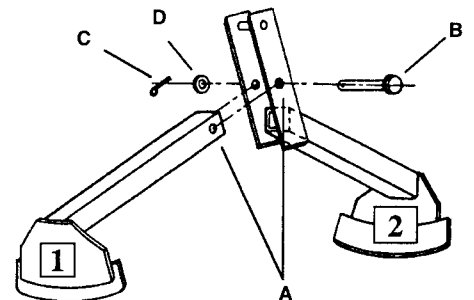

## LIMITED WARRANTY

Wesco Industrial Products, Inc. (WESCO) warrants to the purchaser of this product for a period of ninety (90) days from the date of purchase that this product shall be free of defects in material and/or workmanship, as follows:

1. WESCO will supply, at no charge, new or rebuilt replacements for any part that fails through a defect in material and/or workmanship during the warranty period. To obtain warranty service, you must deliver the product prepaid, to the WESCO factory.
2. This warranty does not cover any product or product part which has been subject to accident, misuse, abuse or negligence. WESCO shall only be liable under this warranty if the product is used in the manner intended by the manufacturer as specified in the written instructions furnished with this product.

REPAIR OR REPLACEMENT AS PROVIDED UNDER THIS WARRANTY IS THE EXCLUSIVE REMEDY OF THE PURCHASER. ANY EXPRESS WARRANTY NOT PROVIDED IN THIS WARRANTY DOCUMENT, AND ANY REMEDY FOR BREACH OF CONTRACT THAT, BUT FOR THIS PROVISION, MIGHT ARISE BY IMPLICATION OR OPERATION OF LAW, IS HEREBY EXCLUDED AND DISCLAIMED. UNDER NO CIRCUMSTANCES SHALL WESCO BE LIABLE TO PURCHASER OR ANY OTHER PERSON FOR ANY INCIDENTAL OR CONSEQUENTIAL DAMAGES, WHETHER ARISING OUT OF BREACH OF WARRANTY, EXPRESS OR IMPLIED, A BREACH OF CONTRACT OR OTHERWISE. EXCEPT TO THE EXTENT PROHIBITED BY APPLICABLE LAW, ANY IMPLIED WARRANTY OF MERCHANTABILITY AND FITNESS FOR ANY PARTICULAR PURPOSE ARE EXPRESSLY LIMITED IN DURATION TO THE DURATION OF THIS LIMITED WARRANTY.

Some states do not allow the exclusion or limitation of incidental or consequential damages, or allow limitations on how long any implied warranty lasts, so the above limitations may not apply to you. This warranty gives you specific legal rights, and you may also have other rights which vary from state to state.

© Copyright 1994 Wesco Industrial Products, Inc.  
Printed in U.S.A.

## MISE EN GARDE :

Capacité de 1 000 lb (453 kg)  
N'utiliser que pour des barils d'acier propres, secs et dont la structure est solide : avec couvercle bien serré ou dessus amovible avec couvercle verrouillé en place. *Ne pas utiliser de barils dont le couvercle est ouvert. Ne jamais marcher sous des barils surélevés.*

La barre d'élévation de l'appareil doit être placée solidement sous le rebord du baril ou l'anneau de verrouillage.

## Garantie limitée

Wesco Industrial Products, Inc. (WESCO) garantit à l'acheteur, pour une période de quatre-vingt-dix jours (90) à compter de la date d'achat, que ce produit sera exempt de défaut de matière et/ou de main-d'œuvre, comme suit :

1. Durant la période de garantie, WESCO fournira, sans frais, des pièces de rechange neuves ou remises à neuf pour toutes pièces comportant un vice de matière et/ou de main-d'œuvre. Pour obtenir un service couvert par la garantie, le produit doit être expédié à l'usine WESCO, frais de port payés d'avance.
2. Cette garantie ne s'applique pas à un produit ou à une pièce ayant fait l'objet d'un accident, d'une mauvaise utilisation, d'usage abusif ou de négligence. La responsabilité de WESCO en vertu de cette garantie s'applique uniquement si le produit a été utilisé tel que prévu par le fabricant, tel que spécifié dans les instructions écrites accompagnant le produit.

LES RÉPARATIONS OU LE REMPLACEMENT DE PIÈCES EN VERTU DE CETTE GARANTIE CONSTITUENT LE SEUL RECOURS DE L'ACHETEUR. TOUTE GARANTIE EXPRESSE NON MENTIONNÉE DANS LE PRÉSENT DOCUMENT DE GARANTIE, ET TOUT RECOURS POUR RUPTURE DE CONTRAT, SAUF SOUS CETTE DISPOSITION, POUVANT RÉSULTER D'UNE INCIDENCE DE DROIT OU DE L'ACTION D'UN LOI, EST PAR LA PRÉSENTE EXCLU ET DÉCLINÉ. WESCO NE SERA EN AUCUN CAS RESPONSABLE ENVERS L'ACHETEUR OU TOUTE AUTRE PERSONNE POUR TOUT DOMMAGE INDIRECT OU CONSÉCUTIF RÉSULTANT SOIT D'UNE RUPTURE DE GARANTIE, EXPRESSE OU IMPLICITE, D'UNE RUPTURE DE CONTRAT OU AUTREMENT. SAUF DANS L'ÉTENDUE DÉFENDUE PAR LA LÉGISLATION APPLICABLE, TOUTE GARANTIE IMPLICITE DE QUALITÉ MARCHANDE OU D'ADAPTATION À UNE UTILISATION PARTICULIÈRE EST EXPRESSÉMENT LIMITÉE À LA DURÉE DE CETTE GARANTIE LIMITÉE.

Cette limitation ne s'applique pas aux habitants des états où il n'est pas permis d'exclure ou de limiter les dommages indirects ou consécutifs, ou des états où des limitations sont permises sur la durée des garanties implicites. Cette garantie vous donne des droits légaux particuliers. Vous pouvez également avoir d'autres droits qui varient selon les états.

©Copyright 1994 Wesco Industrial Products, Inc.  
Imprimé aux É.-U.

3) Ahora puede proceder con el izamiento y el transporte del tambor.

4) El izador fue diseñado para permitir la colocación del tambor en un tambor externo de acero o de plástico para tambores.

5) El izador debe retirarse manualmente del tambor después de depositar éste en el sitio deseado.

## ADVERTENCIA:

Capacidad 1000 libras  
UTILICE ÚNICAMENTE CON TAMBORES DE ACERO LIMPIOS, SECOS Y ESTRUCTURALMENTE EN BUEN ESTADO (TAMBORES COMUNES O CON TAPA Y CON LA MISMA FIJA EN SU SITIO). *NO USE CON TAMBORES SIN TAPA. NUNCA PASE POR DEBAJO DE UN TAMBOR QUE ESTÉ IZADO. LA BARRA DE IZAMIENTO DE LA UNIDAD DEBE COLOCARSE FIRMEMENTE DEBAJO DEL CANTO O DEL ARO DE CIERRE DEL TAMBOR.*

## GARANTÍA LIMITADA

Wesco Industrial Products, Inc. (WESCO) garantiza al comprador que por un período de noventa (90) días a partir de la fecha de compra, este producto estará libre de defectos de material y/o de mano de obra, de acuerdo a los siguientes detalles:

1. WESCO proporcionará, sin costo, piezas de repuesto nuevas o refaccionadas para sustituir cualquier pieza que fallara, durante el periodo de vigencia de la garantía, por defectos de material y/o de mano de obra. Para obtener servicio dentro del periodo de garantía, deberá entregar el producto, previamente pagado, a la fábrica WESCO.
2. Esta garantía no cubre ningún producto ni pieza del mismo que haya sido objeto de accidente, uso inapropiado, abuso o negligencia. De acuerdo con esta garantía, WESCO sólo será responsable si el producto fuera utilizado del modo en que lo recomienda el fabricante y tal como se especifica en las instrucciones escritas que acompañan al mismo.

LAS REPARACIONES O LOS CAMBIOS QUE SE ESTIPULAN EN LA PRESENTE GARANTÍA SON EL RECURSO EXCLUSIVO DEL COMPRADOR. POR LA PRESENTE SE EXCLUYE Y RENUNCIA A TODA GARANTÍA EXPRESA QUE NO SE ESTIPULE EN ESTE DOCUMENTO Y A TODO RECURSO POR INCUMPLIMIENTO DE CONTRATO QUE, DE NO SER POR LA EXISTENCIA DE LA PRESENTE DISPOSICIÓN, PUDIERA SURGIR POR EFECTO O MINISTERIO DE LA LEY. BAJO NINGUNA CIRCUNSTANCIA WESCO SERÁ RESPONSABLE ANTE EL COMPRADOR O ANTE CUALQUIER OTRA PERSONA POR DAÑOS INCIDENTALES O INDIRECTOS, YA SEAN PROVENIENTES DEL INCUMPLIMIENTO DE LA GARANTÍA, EXPRESO O IMPLÍCITO, DEL INCUMPLIMIENTO DE CONTRATO O DE OTRO ORIGEN. SALVO EN LA MEDIDA QUE LO PROHÍBA LA LEY VIGENTE, LA DURACIÓN DE TODA GARANTÍA IMPLÍCITA DE COMERCIABILIDAD Y APTITUD PARA CUALQUIER FIN PARTICULAR QUEDA EXPRESAMENTE LIMITADA A LA DURACIÓN DE LA PRESENTE GARANTÍA LIMITADA.

Algunos estados no permiten la exclusión o limitación de daños incidentales o consecuentes, ni permiten establecer limitaciones respecto a la duración de cualquier garantía implícita, por lo cual las limitaciones mencionadas anteriormente podrían no aplicarse a usted. Esta garantía le confiere derechos legales específicos. Usted también podría tener otros derechos que podrían variar de estado en estado.

©Derechos de autor 1994 Wesco Industrial Products, Inc. Impreso en Estados Unidos.